



CASHMIRETTE GOLD

ITALIANO

GIACCA GRIGIA OCCORRENTE

■ Filato CASHMIRETTE GOLD col. 107,
g 400 (450-500-550)

■ Ferri n. 3,5 e 4,5

■ Ago da lana con punta arrotondata

■ Difficoltà media

■ Taglia 42 (44-46-48)

PUNTI IMPIEGATI

Maglia tubolare (chiusura). Punto treccine: si lavora su un n. di m. multiplo di 3+1. 1° f. (rov. del lavoro): 1 m. dir., * 1 m. rov., 1 gettato, 1 m. rov., 1 m. dir. *, rip. da * a * per tutto il f. 2° f.: * 1 m. rov., 3 m. dir. *, rip. da * a * per tutto il f. e term. con 1 m. rov. 3° f.: 1 m. dir., * 3 m. rov., 1 m. dir. *, rip. da * a * per tutto il f. 4° f.: * 1 m. rov., passare 1 m. sul f. destro senza lavorarla, prendendola a rov. e tenendo il filo davanti al lav., lav. a dir. le 2 m. seg. quindi accavallare la m. passata sulle 2 m. dir. *, ip. da * a * per tutto il f. e term. con 1 m. rov. 5° f.: rip. la lav. dal 1° f. Maglia rasata diritta. **Punto maglia** per la chiusura della m. tubolare.

CAMPIONI

Cm 10x10 = 19 m. e 27 f. lavorati a m. rasata dir. con i f. n. 4,5.

Cm 10x10 = 20 m. e 32 f. lavorati a p. treccine con i f. n. 3,5.

ESECUZIONE

Dietro: con i f. n. 3,5 avv. 85 (90-96-102) m. e, per il bordo, lav. 8 f. a p. treccine, pari a cm 2. Pros. con i f. n. 4,5 a m. rasata dir., aum. 1 m. all'inizio del 1° f. A cm 50 (54-58-62) dal bordo lasciare in sospeso le 25 (26-27-28) m. laterali per ciascuna spalla e intrecc. le 36 (39-43-46) m. centrali per lo scollo.

Davanti destro: con i f. n. 3,5 avv. 47 (50-53-56) m. e, per il bordo, lav. 8 f. a p. treccine, pari a cm 2. Pros. con i f. n. 4,5 e lav.: 3 m. a m. tubolare e 4 m. a p. treccine per il bordo d'apertura e le rimanenti m. a m. rasata dir. A cm 41 (45-49-53) dal bordo lav. come segue: 3 m. a m. tubolare, 13 m. a p. treccine e le rimanenti m. a m. rasata dir. Dopo 4 f. lav. 3 m. am. tubolare, 16 m. a p. treccine e le rimanenti m. a m. rasata dir. Dopo altri 4 f. lav. 3 m. am. tubolare, 19 m. a p. treccine e le rimanenti m. a m. rasata dir. Dopo altri 4 f. lav. 3 m. am. tubolare, 22 m. a p. treccine e le rimanenti m. a m. rasata dir. Contemporaneamente, a cm 44,5 (48,5-52,5-56,5) dal bordo, per lo scollo, lasciare in sospeso a destra, 16 (18-20-22) m. quindi dim. ancora, ogni 2 f., 2 m., 1 m. per 4 volte. A cm 5,5 dall'inizio dello scollo, lasciare in sospeso le 25 (26-27-28) m. rimaste per la spalla.

Davanti sinistro: si lavora come il davanti destro, in modo simmetrico.

Manica: con i f. n. 3,5 avv. 42 (46-50-54) m. e, per il bordo, lav. cm 18 a p. treccine. Pros. con i f. n. 4,5 a m. rasata dir. A partire dal 1° f. aum. ai lati, all'interno di 2 m., 1 m. ogni 6 f. per 10 volte. A cm 25 (28-31-34) dal bordo intrecc. le 62 (66-70-74) m. ottenute.

CONFEZIONE E RIFINITURE

Unire le spalle (per l'unione mettere le m. della spalla dietro e davanti su due diversi ferri, affiancarli e, con un terzo ferro,

intrecciare le m. prendendo insieme 1 m. di ciascun f.).

Bordo scollo: con i f. n. 3,5 ripr. 103 (110-118-125) m. intorno allo scollo e lav. 4 f. a p. treccine, iniziando e terminando con 3 m. a m. tubolare, e 6 f. a m. tubolare, pari a cm 2. Chiudere le m. con l'ago a p. maglia. Chiudere e montare le maniche. Cucire i fianchi.

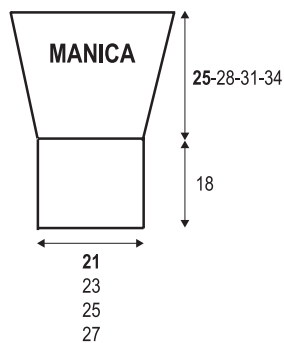
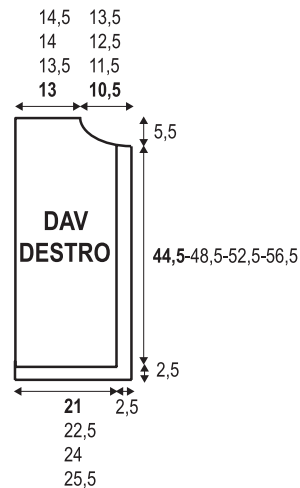
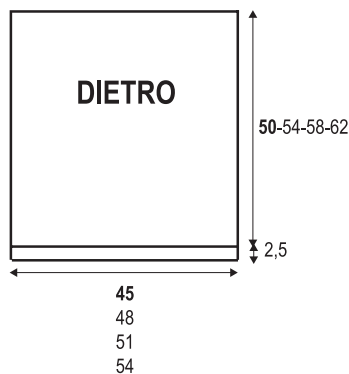

ENGLISH

GREY JACKET

MATERIALS

- 400 (450-500-550) grams of col. 107 CASHMIRETTE GOLD yarn
- Size 3.5 and 4.5 knitting needles
- Darning needle
- Skill level: intermediate
- Size 42 (44-46-48)

STITCHES

Tubular Stitch (bind off). Cable stitch: number of stitches multiple of 3+1. 1st r. (wrong side of work): k1, * p1, yo, p1, k1 *, rep. from * to * across the entire r. 2nd r.: * p1, k3 *, rep. from * to * across the entire r. and end with p1. 3rd r.: k1, * p3, k1 *, rep. from * to * across the entire r. 4th r.: * p1, slip 1 onto right knitting needle p-wise and, with yarn in front, k2, then pass slipped st. over 2 knitted st. *, rep. from * to * across the entire r. and end with p1. 5th r.: rep. from 1st r. **Stockinette Stitch.** **Graft stitch for binding off tubular stitch.**

TENSIONS

10x10 cm = 19 sts. and 27 r. in stockinette st. using no. 4.5 knitting needles.

10x10 cm = 20 sts. and 32 r. in cable st. using no. 3.5 knitting needles.

PATTERN

Back: using no. 3.5 knitting needles, cast-on 85 (90-96-102) sts. and, for band shaping, work 8 r. in cable st. (=2 cm). Cont. in stockinette st. using no. 4.5 knitting needles, incr. 1 st. at beg. of 1st r. At 50 (54-58-62) cm from band, leave 25 (26-27-28) side sts. for each shoulder and, for neckline shaping, bind off 36 (39-43-46) central sts.

Right front: using no. 3.5 knitting needles, cast-on 47 (50-53-56) sts. and, for band shaping, work 8 r. in cable st. (=2 cm). Cont. using no. 4.5 and work: 3 sts. in tubular st. and 4 sts. in cable st., for opening band, and the rem. sts. in stockinette st. At 41 (45-49-53) cm from band work as foll.: 3 sts. in tubular st., 13 sts. in cable st. and the rem. sts. in stockinette st. After you have worked 4 r., work 3 sts. in tubular st., 16 sts. in cable st. and the rem. sts. in stockinette st. After further 4 r., work 3 sts. in tubular st., 19 sts. in cable st. and the rem. st. in stockinette st. After further 4 r., work 3 sts. in tubular st., 22 sts. in cable st. and the rem. sts. in stockinette st. At the same time, for neckline shaping, at 44.5 (48.5-52.5-56.5) cm from band, on the right, leave 16 (18-20-22) sts., then decr., every 2 r., 2 sts., 1 st. 4 times. At 5.5 cm from beg. of neckline, leave 25 (26-27-28) rem. sts. for shoulder.

Left front: work as given for right front, reversing all shaping.

Sleeve: using no. 3.5 knitting needles, cast-on 42 (46-50-54) sts. and, for band shaping, work 18 cm in cable st. Cont. in stockinette st., using no. 4.5 knitting needles. From 1st r., on both edges, incr. (2 sts. from each edge) 1 st. every 6 r. 10 times. At 25 (28-31-34) cm from band, bind off 62 (66-70-74) sts.

FINISHING

Join the shoulders (distribute the sts. of back and front shoulder over two different knitting needles, put them beside and using a third

knitting needle bind off the sts. picking up 1 st. from each knitting needle). **Neckline band:** using no. 3.5 knitting needles, pick-up 103 (110-118-125) sts. around neckline and work 4 r. in cable st., beg. and end. with 3 sts. in tubular st. and 6 r. in tubular st. (=2 cm). Bind off the sts. in graft st. using the darning needle. Close and assemble the sleeves. Sew side seams.

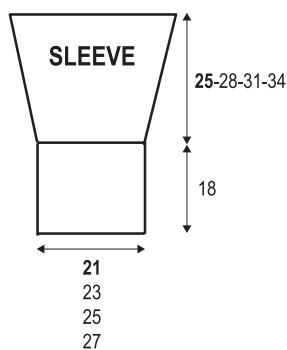
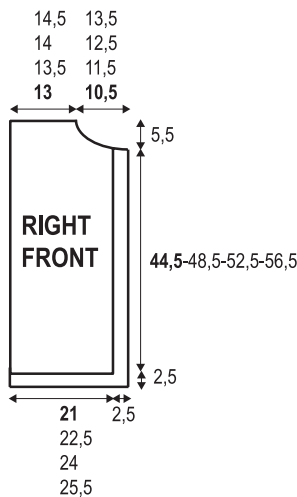
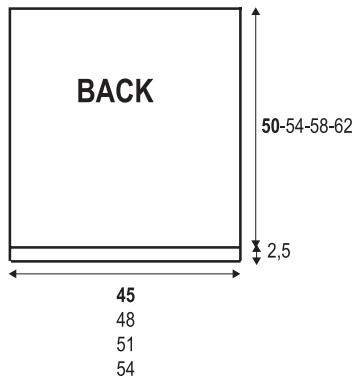

ESPAÑOL

CHAQUETA GRIS

MATERIALES

- Hilo CASHMIRETTE GOLD col. 107, 400 (450-500-550) g
- Agujas n° 3 ½ y 4 ½
- Aguja lanera sin punta
- Dificultad media
- Talla 42 (44-46-48)

PUNTOS EMPLEADOS

Punto tubular (cierre). **Punto trencitas:** se trabaja con un n° de p. múltiplo de 3+1. 1ª vta. (rev. de la labor): 1 p. der., * 1 p. rev., 1 hebra, 1 p. rev., 1 p. der. *, rep. de * a * en toda la vta. 2ª vta. : * 1 p. rev., 3 p. der. *, rep. de * a * en toda la vta. y term. con 1 p. rev. 3ª vta. : 1 p. der., * 3 p. rev., 1 p. der. *, rep. de * a * en toda la vta. 4ª vta. : * 1 p. rev., pasar 1 p. a la ag. derecha sin trabajarlo, cogiendolo al rev. y teniendo el hilo por delante de la labor., trab. al der. los 2 p. sig. luego sobreponer el p. sin hacer a los 2 p. der. *, rep. de * a * en toda la vta. y term. con 1 p. rev. 5ª vta. : rep. la labor de la 1ª vta. **Punto jersey derecho.** **Punto media** para el cierre del p. tubular.

MUESTRA DEL PUNTO

10x10 cm = 19 p. y 27 vtas. trabajados a p. jersey der. con las ag. n° 4 ½.

10x10 cm = 20 p. y 32 vtas. trabajados a p. trenzas con las ag. n° 3 ½.

REALIZACIÓN

Espalda: con las ag. n° 3 ½ montar 85 (90-96-102) p. y, para la orilla, trab. 8 vtas. a p. trencitas, igual a 2 cm. Pros. con las ag. n° 4 ½ a p. jersey der., aum. 1 p. al inicio de la 1ª vta. A 50 (54-58-62) cm de la orilla dejar en espera los 25 (26-27-28) p. laterales para cada hombro y rematar los 36 (39-43-46) p. centrales para el escote.

Delantero derecho: con las ag. n° 3 ½ montar 47 (50-53-56) p. y, para la orilla, trab. 8 vtas. a p. trencitas, igual a 2 cm. Pros. con las ag. n° 4 ½ y trab.: 3 p. a p. tubular y 4 p. a p. trencitas para la tapeta de abertura y los p. que quedan a p. jersey der. A 41 (45-49-53) cm de la orilla trab. como sigue: 3 p. a p. tubular, 13 p. a p. trencitas y los p. que quedan a p. jersey der. Después de 4 vtas. trab. 3 p. a p. tubular, 16 p. a p. trencitas y los p. que quedan. a p. jersey der. Después de otras 4 vtas. trab. 3 p. a p. tubular, 19 p. a p. trencitas y los p. que quedan a p. jersey der. Después de otras 4 vtas. trab. 3 p. a p. tubular, 22 p. a p. trencitas y los p. que quedan a p. jersey der. Simultáneamente, a 44,5 (48,5 - 52,5 - 56,5) cm de la orilla, para el escote, dejar en espera a la derecha, 16 (18-20-22) p. luego meng. aun. cada 2 vtas., 2 p., 1 p. 4 veces. A 5,5 cm del inicio del escote, dejar en espera los 25 (26-27-28) p. restantes para el hombro.

Delantero izquierdo: se trabaja como el delantero derecho, pero a la inversa.

Manga: con las ag. n° 3 ½ montar 42 (46-50-54) p. y, para la orilla, trab. 18 cm a p. trencitas. Pros. con las ag. n° 4 ½ a p. jersey der. A partir de la 1ª vta. aum. en los lados, en el interior de 2 p., 1 p. cada 6 vtas. 10 veces. A 25 (28-31-34) cm de la orilla rematar los 62 (66-70-74) p. obtenidos.

Unir los hombros (para la unión meter los p. del hombro izquierdo y delantero en dos agujas distintas, juntarlas y, con una tercera aguja, rematar los p. cogiendo juntos 1 p. de cada ag.).

Orilla escote: con las ag. n° 3 ½ recog. 103 (110-118-125) p. alrededor del escote y trab. 4 vtas. a p. trencitas, iniciando y terminando con 3 p. a p. tubular, y 6 vtas. a p. tubular, igual a 2 cm. Cerrar los p. con la aguja lanera a p. media. Cerrar y poner las mangas. Coser los lados.

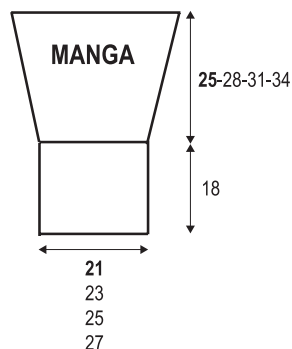
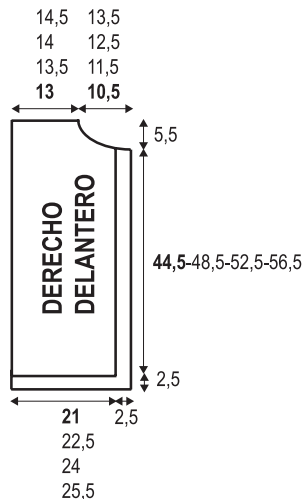
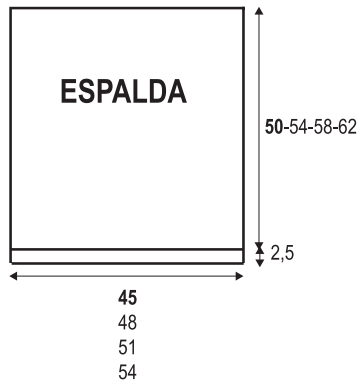

REMATE Y CONFECCIÓN